

# **PALLARI** **KH-160** *Shear*

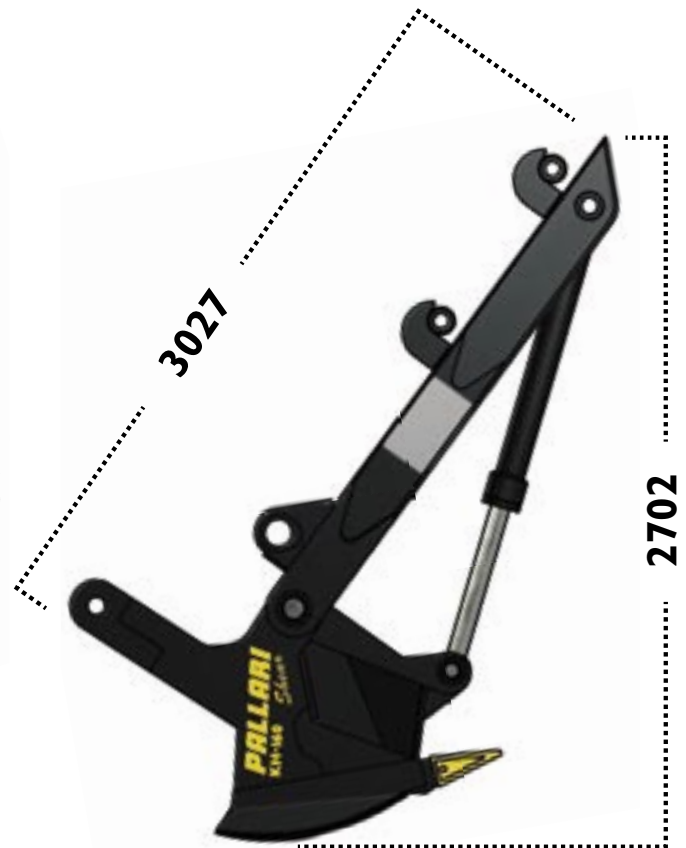

## **L'Arrache-souches PALLARI KH-160**

est un outil spécialement conçu pour les excavatrices hydrauliques pour fendre, déboîter et arracher tout type de souches et racines. L'arrache-souche KH-160 est utilisé pour réduire la taille de tout type de matériaux en bois tendre recyclables. Les petites et moyennes souches peuvent être délogées et soulevées en une seule pièce. Les grosses souches sont tout d'abord fendues, puis soulevées pièce par pièce.



## **PALLARI** **KH-160** *Shear*

### DONNEES TECHNIQUES :

- Pression hydraulique maximale ..... 320 bar
- Ouverture maximale .. env. 135 cm
- Puissance de pression ..... env. 50 t
- Poids ..... env. 2000 kg
- Machine recommandée .... 18-25 t
- Hauteur totale ..... env. 270 cm
- Largeur totale ..... env. 98 cm

### PROPRIETES :

- installation facile
- champs d'action large
- résistant : aciers spécialement solides et renforcés
- utilisation peu coûteuse
- peut être installé sur plusieurs excavatrices

### UTILISATIONS :

Peut être utilisé pour arracher, fendre et réduire tout type de matériaux à base de bois dans les forêts ainsi que dans les déchetteries et endroits similaires.

### AVANTAGES :

Lorsque la souche est délogée, elle est secouée pour réduire son poids en se débarrassant de l'excès de terre et pierres. Les souches et racines peuvent également être réduites en morceaux plus petits pour faciliter leur transport.

Fabricant:

**TERVOLAN**  
**KONEPAJA**

Kuusikontie 80 A,  
FI-95330 Tervola  
Tél. +358 (0)20 743 3070  
email: terko@terko.inet.fi  
www.tervolankonepaja.fi

Distributeur: